

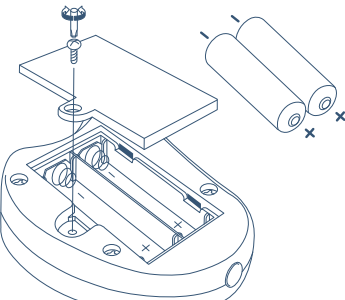

Funkeys™ MC

Interactive toy car keys / Clés d'auto jouet interactif

10m+



This device complies with Part 15 of the FCC Rules. Operation is subject to the following two conditions: (1) This device may not cause harmful interference, and (2) this device must accept any interference received, including interference that may cause undesired operation...

- Reorient or relocate the receiving antenna.
• Increase the separation between the equipment and receiver.
• Connect the equipment into an outlet on a circuit different from that to which the receiver is connected.

Ce dispositif est conforme à l'article 15 des règlements du FCC. Son fonctionnement est assujé à ces 2 conditions: (1) ce dispositif ne cause pas d'interférence et (2) ce dispositif doit accepter toute interférence reçue, incluant l'interférence qui causerait une manœuvre non voulue.

(EN): BATTERY ADVICE

1) Requires 2 AAA (1.5V) batteries included. 2) Batteries should only be replaced by an adult. 3) Do not mix old and new batteries. 4) Do not mix alkaline, standard (carbon-zinc) or rechargeable batteries.

(FR): CONSEILS D'UTILISATION DES PILES

1) Fonctionnez avec 2 AAA (1,5V) piles rechargeables incluses. 2) Les piles ne doivent être remplacées que par un adulte. 3) Ne pas mélanger piles usagées et piles neuves. 4) Ne pas mélanger les piles de type alcalin, les piles standard (zinc-carbone) et les piles rechargeables.

(DE): BATTERIEINFORMATIONEN

1) Benötigt 2 AAA (1,5V) Batterien enthalten. 2) Batterien sollten nur von Erwachsenen ersetzt werden. 3) Alte und neue Batterien nicht vermischen. 4) Alkalische, normale (Kohle-Zink-) und aufladbare Batterien nicht vermischen.

(ES): CONSEJOS DE UTILIZACIÓN DE LAS PILAS

1) Funciona con 2 AAA (1,5V) pilas recargadas - incluidas. 2) Las pilas han de ser reemplazadas por un adulto. 3) No mezclar las pilas nuevas con las pilas usadas. 4) No mezclar pilas alcalinas con pilas estándar (carbono-zinc) o con pilas recargables.

(IT): CONSIGLI PER LA BATTERIA

1) Richiede 2 AAA (1,5V) batterie incluse. 2) Le pile dovrebbero essere sostituite solamente da un adulto. 3) Non mescolare le vecchie pile con le nuove. 4) Non mescolare pile alcaline, standard (carbono-zinc) o ricaricabili.

(NL): INFORMATIE OVER DE BATTERIJEN

1) Gebruik 2 AAA (1,5V) batterijen bijgeleverd. 2) Batterijen mogen alleen door een volwassene aangebracht worden. 3) Oude en nieuwe batterijen niet door elkaar gebruiken.

worden. 9) Lege batterijen dienen onmiddellijk verwijderd te worden. 10) De polen (+, -) moeten juist aansluiten. 11) De polen (+, -) moeten juist aansluiten.

(DK): BATTERI RÅDGIVNING

1) Brug 2 x AAA (1,5V) batterier i indlægget. 2) Batterier bør kun udskiftes af en voksen. 3) Bland ikke gamle og nye batterier. 4) Bland ikke alkaliske, standard- eller (køln-zink) genopladelige batterier.

(SE): BATTERI RÅDGIVNING

1) Använd 2 x AAA (1,5V) batterier - ingår. 2) Batterier bör endast bytas ut av en vuxen. 3) Blanda inte gamla och nya batterier. 4) Blanda inte alkaliska, standardbatterier (kalk-zink) eller uppladdningsbara batterier.

(PL): WYMIANA BATERII

Wmontowaniu 2 baterii AAA (1,5V). Wymiany baterii może dokonywać wyłącznie osoba dorosła. Nie należy mieszać ze sobą baterii nowych i używanych, ani też różnych typów baterii (alkalicznych, standardowych czy przeładunkowych).

(GR): ΣΥΜΒΟΥΛΕΣ ΜΠΑΤΑΡΙΩΝ

Απαιτούνται 2 Χ ΑΑΑ (1,5V) μπαταρίες. Περιλαμβάνονται μπαταρίες. Οι μη επαναφορτιζόμενες μπαταρίες δεν πρέπει να επαναφορτιστούν. Οι επαναφορτιζόμενες μπαταρίες πρέπει να φορτίζονται μόνο υπό την επίβλεψη ενήλικων. Δεν πρέπει να αναμιγνύονται διαφορετικού τύπου μπαταριών ή νέων και μεταχειρισμένων μπαταριών.

(AR): تطلب تصفية البطارية 2 AAA+ و شملت البطاريات (1,5 فولت)

الطاريات غير القابلة لإعادة الشحن لا يجب إعادة شحنها. يجب فحص البطاريات القابلة لإعادة الشحن فقط تحت إشراف الكبار. لا يمزج طيف أنواع مختلفة من الطاريات أو البطاريات الجديدة والمستخدم.



Attention: For pretend play use only. Clean toy thoroughly before use. Attention: Utiliser ce jouet uniquement pour prétendre. Nettoyez-le bien avant de l'utiliser. Atención: Usa este juguete únicamente para pretender. Por favor limpiarlo antes de utilizarlo.

CAN ICES-3 (B)/NMB-3(B)

(EN): Please remove all packaging materials before giving to children. (FR): Veuillez retirer tout l'emballage avant de donner le produit à des enfants. (DE): Vor Übergabe an Kinder bitte sämtliches Verpackungsmaterial entfernen.

Please retain this information for future reference. Renseignements à conserver. Deze informatie blijft opbewaarden. Guardar esta información para futuras referencias. Instruções da conservação. Deze informatie goed bewaren.

©2023 Maison Battat Inc. B. toys & FunKeys and Just B. Just You. You are trademarks of / sont des marques de commerce de Maison Battat Inc. Manufactured for / Fabriqué pour Maison Battat Inc., 8440 Damley Road, Montreal, P.Q. H4T 1M4 Designed by / Conçu par Maison Battat Inc. Visit us at / Visitez-nous en www.mbytoys.com BX1200Z/BX1204Z BX1747Z/BX1748Z